



มาตรา . 140



รถตัดหญ้าแบบนั่งขับสำหรับงานหนัก **15 แรงม้า**  
พร้อมระบบส่งกำลังแบบไฮโดรสแตติก

M A D E I N I T A L Y



## กลุ่มผลิตภัณฑ์สำหรับการจัดการพื้นที่สีเขียว

นับตั้งแต่ก่อตั้งในปี พ.ศ. 2486 BCS ได้ออกแบบและสร้างเครื่องจักรบำรุงรักษาเครื่องตัดหญ้าและสนามหญ้า ประสิทธิภาพที่ได้รับตลอดหลายปีที่ผ่านมาและความสำเร็จของเครื่องจักรเหล่านี้ทำให้ BCS สามารถสร้างกลุ่มผลิตภัณฑ์เครื่องตัดหญ้าและเครื่องตัดหญ้าสำหรับงานหนักสำหรับกลุ่มตลาดนี้โดยเฉพาะ โมเดลใน Ma.tru จริงๆ แล้วผลิตภัณฑ์กลุ่มนี้มีไว้สำหรับบุคคลที่มีความต้องการด้านการดูแลสิ่งแวดล้อมหรือผู้ดูแลรักษามืออาชีพที่ใช้งานผลิตภัณฑ์เหล่านี้เป็นประจำทุกวัน ผู้คนและบริษัทที่ใช้เครื่องจักรอย่างต่อเนื่องโดยต้องการสิ่งที่ดีที่สุดจากพวกเขาในแง่ของประสิทธิภาพ ความน่าเชื่อถือ ความสะดวกสบาย และความประหยัดในการทำงาน ทั้งหมดนี้รวมอยู่ในการออกแบบที่สร้างสรรค์และน่าดึงดูด

## มาตรา . 140: รถตัดหญ้าแบบนั่งขับไฮดรอลิกสำหรับงานหนักขนาดกะทัดรัด

คือเครื่องตัดหญ้าสำหรับงานหนักแบบขับเคลื่อนในตัว พร้อมด้วยอุปกรณ์ตัดได้ทั้งขนาด 85 ซม. สำหรับการหั่นย่อยโดยไม่ต้องเก็บหญ้า พุ่มไม้ และพุ่มไม้ในพื้นที่ชนบทหรือพื้นที่ที่รกร้างออกแบบมาสำหรับบุคคลและผู้ดูแลสวนที่มีความต้องการสูง ช่วยให้มั่นใจได้ว่ามีจุดศูนย์ถ่วงต่ำ จึงสามารถตัดหญ้าได้อย่างปลอดภัยแม้บนทางลาดชันและพื้นที่ไม่เรียบนอกจากนี้ยังเป็นยานพาหนะในอุดมคติสำหรับการทำงานใต้หลังคาเพื่อรองรับยานพาหนะระดับมืออาชีพ ซึ่งไม่สามารถใช้งานกับยานพาหนะขนาดใหญ่ได้



## มาตรา .140

### อยู่ในมือของทุกคน

มาตรา .140 ติดตั้งเครื่องยนต์เบนซิน Briggs&Stratton สองสูบ ที่ให้กำลัง 15 แรงม้า. ระบบส่งกำลังแบบไฮดรอสแตติกช่วงเดียวพร้อมคำสั่งการเคลื่อนที่ไปข้างหน้าของคันโยก รวมกับระบบขับเคลื่อนพวงมาลัย ช่วยให้ใช้งานได้ง่าย เป็นธรรมชาติ และราคาไม่แพง ล็อกเฟืองท้ายพร้อมระบบควบคุมแป้นเหยียบ ช่วยให้ล้อยึดเกาะได้ดีขึ้นบนทางลาดชันหรือบนพื้นที่ไม่เรียบเป็นพิเศษ คลัตช์ PTO เป็นแบบแม่เหล็กไฟฟ้าพร้อมเบรกใบมีดและการปลดออกอัตโนมัติเมื่อยกเครื่องตัดหญ้าสำหรับงานหนักขั้นสุดตำแหน่งเคลื่อนที่เพื่อเอาชนะขอบถนนหรือสิ่งกีดขวางเพื่อเพิ่มความปลอดภัยให้กับผู้ใช้งาน มาตรา . 140 ติดตั้งดรัมเบรกที่ล้อหน้า ซึ่งสามารถสั่งงานได้ด้วยแป้นเหยียบ

## งานที่น่าพอใจและปราศจากความเครียด

ตำแหน่งการขับขี่ที่สะดวกสบายโดดเด่นด้วยการควบคุมตามหลักสรีรศาสตร์ที่ใช้งานง่าย

เบาะนั่งแบบสปริงแบบปรับได้มีที่วางแขนเพื่อให้งานได้อย่างเพลิดเพลินแม้ใช้งานไปหลายชั่วโมง พร้อมทั้งมีฟังก์ชันควบคุมผู้ปฏิบัติงานเมื่อทำงานบนทางลาดชัน

พวงมาลัยทำหน้าที่กับล้อหน้าและรับประกันรัศมีวงเลี้ยวขั้นต่ำ เพื่อให้สามารถตัดหญ้าในพื้นที่แคบและรอบๆ ต้นไม้ได้โดยไร้ปัญหา

ความสูงที่ต่ำจากพื้นที่นั่งคนขับและการกระจายน้ำหนักที่สมบูรณ์แบบบนเพลลาที่ติดตั้งล้อพร้อมดอกยางของรถแทรกเตอร์ ทำให้ มาตรา 140 มีความเสถียรและปลอดภัยอย่างยิ่งในการรับมือกับทางลาดหรือภูมิประเทศที่มีการยึดเกาะที่ไม่ดี



ตำแหน่งการขับขี่  
ที่สะดวกสบายพร้อมการ  
ควบคุมทั้งหมดภายใน  
เข้าถึงได้ง่าย

ระบบขับเคลื่อนพวงมาลัย  
ทำหน้าที่บนล้อหน้า

การส่งผ่านไฮโดรสแตติก  
พร้อมคำสั่งคันบังคับเดินหน้า

เครื่องยนต์เบนซิน  
สองสูบ 15 แรงม้า

จุดศูนย์ถ่วงต่ำ  
เพื่อทำงานบนทาง  
ลาดและไต่หลังคาด้วย



การปรับความสูงของ  
การตัดโดยตรงจากที่นั่งคนขับ

ตัดหญ้าได้ห้องรถ  
ได้กว้าง 85 ซม.  
เครื่องตัดหญ้าหน้าที

ล็อคเฟืองท้าย  
พร้อมระบบควบคุมคันเหยียบ  
เพื่อการยึดเกาะสูงสุด



กำลังรถ (POWER)  
**15 แรงม้า**



ความกว้างในการตัด (CUTTING WIDTH)  
**85 ซม.**



เครื่องยนต์ (ENGINE)  
**เชื้อเพลิง เบนซิน**



การขับเคลื่อน (DRIVE)  
**2 ล้อ**

## เครื่องตัดหญ้าสำหรับงานหนักใบมีดเดี่ยว

เครื่องตัดหญ้าสำหรับงานหนักใต้ท้องรถขนาด 85 ซม. พร้อมระบบระบายด้านหลัง ทำให้สามารถตัดหญ้า กิ่งไม้ และพุ่มไม้จำนวนมาก แม้แต่หญ้าที่เป็นไม้ได้

ชุดตัดหญ้าขับเคลื่อนด้วยปั๊มที่อยู่ใกล้พวงมาลัย ความสูงของการตัดสามารถปรับได้โดยตรงจากเบาะนั่งคนขับโดยใช้คันโยกที่มีตำแหน่งต่างกัน 6 ตำแหน่งบวกกับตำแหน่งที่ 7 สำหรับการเดินทาง

การทำความสะอาดและบำรุงรักษาเพลททำได้ง่ายด้วยประตูป้องกันด้านข้างแบบยกได้



## คุณสมบัติทางเทคนิค มาตรฐาน.140

เครื่องยนต์ (ENGINE)		เชื้อเพลิงเบนซิน เครื่องยนต์ Briggs & Stratton Vanguard V-Twin
จำนวนกระบอกสูบ / No. of cylinders		2
ปริมาตรกระบอกสูบ / Displacement	ซีซี / cc	479
กำลังไฟฟ้า / Power	กิโลวัตต์ / kW	11
กำลังแรงม้า / Horsepower	แรงม้า / HP	15
แรงบิดสูงสุด / Max torque	นิวตันเมตร/รอบต่อนาที Nm/rpm	30.6 / 2,600
การสตาร์ท / Starter		ไฟฟ้าผ่านกุญแจสตาร์ทบนแผงหน้าปัด
ความจุถังน้ำมันเชื้อเพลิง / Fuel tank capacity	ลิตร / liter	9.5 (สำรอง1)
อัตราสิ้นเปลืองพลังงาน /Hourly consumption	ลิตร / ชั่วโมง Liters / hour	3.5
ระบบส่งกำลัง / Transmission		Single-range hydrostatic
การเข้าเกียร์ / Gearing		คันโยก
ความเร็ว / Speed	กิโลเมตร / ชั่วโมง Km / h	เดินหน้า FW: 0 - 9.5 / ถอยหลัง REV: 0 - 7.5
การขับเคลื่อน / Drive		แบบสองล้อ
ดิฟเฟอเรนเชียล /Differential		พร้อมแป้นเหยียบล็อค
คลัตช์พีทีโอ / PTO clutch		แม่เหล็กไฟฟ้าพร้อมเบรกใบมีด
เบรกฉุกเฉิน / Emergency brakes		ดรัมบนล้อหน้าแบบเหยียบ
เบรกจอดรถ / Parking brake		ดิสก์บนเพลาล้อหลังพร้อมระบบควบคุมคันโยก
ระบบขับเคลื่อน / DRIVE SYSTEM		พวงมาลัยทำหน้าที่กับล้อหน้า
เส้นผ่านศูนย์กลางพวงมาลัยภายใน /Internal steering diameter	มม. / mm	970
ที่นั่ง / Seat		ปรับและดูดซับแรงกระแทกพร้อมที่วางแขน
ประเภทของใบมีด / Type of blade		ใบมีดเดี่ยว
ความกว้างในการทำงาน / Working width	มม. / mm	850
ความกว้างโดยรวม / Overall width	มม. / mm	1,030
การปรับความสูงของการตัด /Cutting height adjustment		โดยคันโยกโดยตรงจากที่นั่งคนขับ หักตำแหน่งตั้งแต่ 50 ถึง 85 มม
ยาง / TYRES		โปรไฟล์รถแทรกเตอร์ หน้า: 13x5.00-6 * หลัง: 16x6.50-8
ปริมาณการตัด / Cutting quantity	ตร.ม./ชม. /sq m/hr.	6,000
ห่วงลาก / Drag loop		มาตรฐาน

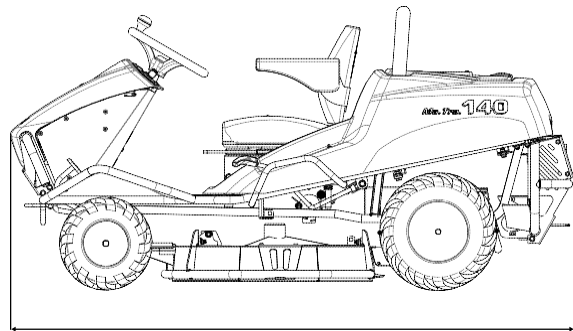
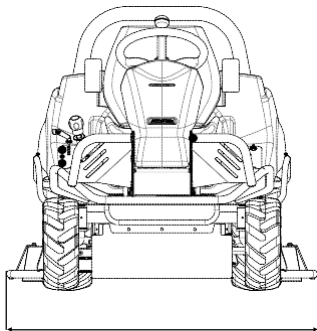

## ขนาดและมิติตัวรถ

ความยาว (LENGTH)	2,000 มม.
ความกว้าง (WIDTH)	1,030 มม.
ความสูง (HEIGHT)	960 มม.
น้ำหนัก (WEIGHT)	280 กก.

## บริการ



### อะไหล่สำรอง

อะไหล่ที่ครบวงจรที่ได้รับอนุญาตจากผู้ผลิตโดยตรง



### ความช่วยเหลือ

ทีมผู้เชี่ยวชาญที่เตรียมพร้อมและพร้อมให้บริการ  
อย่างมีประสิทธิภาพและแก้ไขปัญหาได้.



### การรับประกัน

ความมั่นใจที่แน่นอนเพื่อความพึงพอใจของลูกค้า:  
ราคารับประกันการรับประกัน 2 ปีแล้ว



### น้ำมันหล่อลื่น

เราแนะนำให้ใช้น้ำมันหล่อลื่น PowerLube ดั้งเดิม



MADE IN ITALY



บริษัท แอม - อะกริเทค (ประเทศไทย) จำกัด

716 หมู่ 5 ตำบลห้วยกระเจา อำเภอเมืองนครราชสีมา จังหวัดนครราชสีมา 30000

อีเมล : info@am-agritech.co.th



092-946-6589



แอม อะกริเทค



0929466589



Am-agritech Thailand



AM\_AGRITECH



www.am-agritech.co.th