



# ปั๊มสูบน้ำพ่วงท้ายรถแทรกเตอร์



เกษตรกรรม/ชลประทาน  
การระบายน้ำ/บรรเทาอุทกภัย  
การเพาะเลี้ยงสัตว์น้ำ

การส่งน้ำ จากบนบก



## ปั๊มหอยโข่งขับเคลื่อนด้วยรถแทรกเตอร์ พร้อมระบบหมุนไฮดรอลิก และท่อยืดสไลด์



ปั๊ม ATS ซึ่งเป็นปั๊มชนิดแรงเหวี่ยง ให้ความสามารถในการแยกส่วนได้สูงเมื่อสูบน้ำและมีความยืดหยุ่นสูงในการใช้งานแม้ในสภาวะที่จุ่มอยู่ใต้น้ำต่ำ  
ท่อนำส่งแบบปรับได้ด้วยไฮดรอลิกพร้อมท่อยืดหดได้แบบไฮดรอลิก 1.5 ม. ช่วยให้มีน้ำได้ถึงความสามารถในการปรับตัวสูงสุดโดยการปรับอย่างแม่นยำเพื่อกำหนดค่าการทำงานต่างๆ

### คุณสมบัติ

รุ่น	รอบ/นาที	กำลัง กิโลวัตต์	คิว [ ลิตร/วินาที ]	150	200	250	300	350	400	450	500
			คิว [ ลิตร/นาที ]	9000	12000	15000	18000	21000	24000	27000	30000
			คิว [ ลบ.ม./ชม. ]	540	720	900	1080	1260	1440	1620	1800
ATS 30	540	40	กิโลวัตต์	22	23	25	26				
			สูง [ เมตร ]	7.5	6.4	5.3	3.6				
ATS 35	540	52	กิโลวัตต์	28	29	30	31	31	31.5	32	
			สูง [ เมตร ]	7.6	7.1	6.4	5.6	4.7	3.6	2.3	
ATS 40	540	62	กิโลวัตต์	33.5	35	36	37	38	38.5	39	39
			สูง [ เมตร ]	8.4	8	7.4	6.7	5.9	5	3.9	2.7

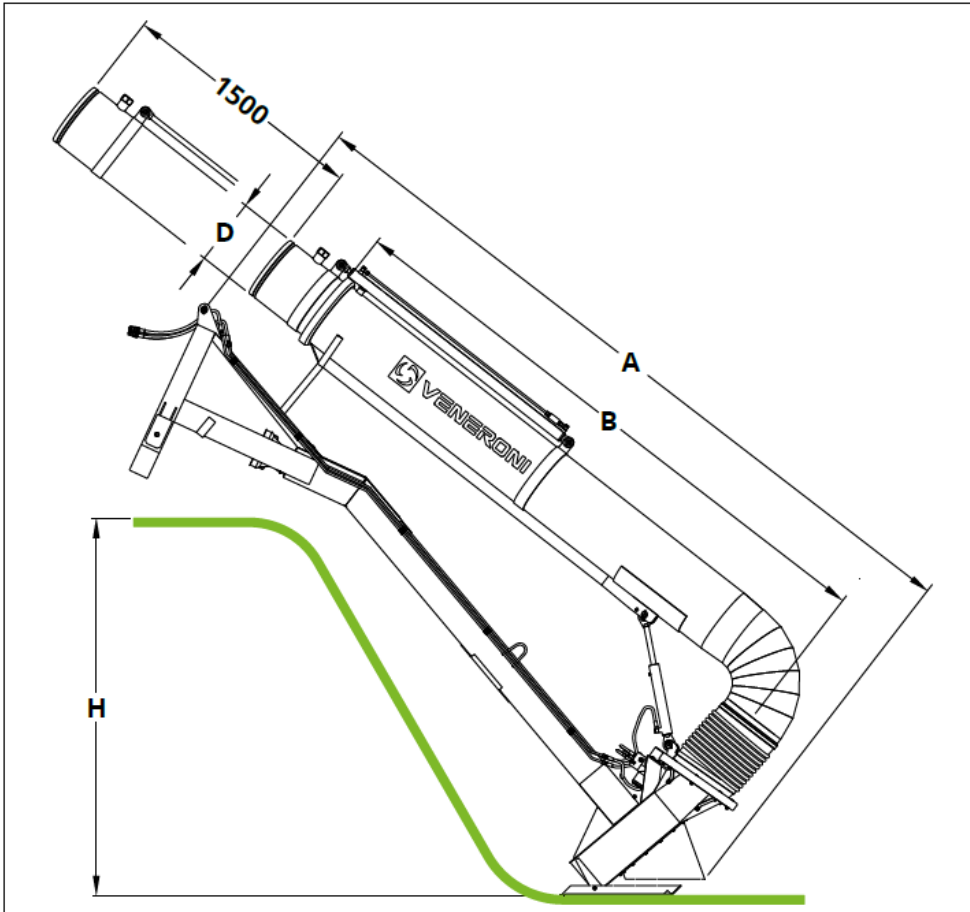

## ขนาด

รุ่น	D [ มิลลิเมตร ]	โครงสร้าง [ เมตร ]	H [ เมตร ]	A [ มิลลิเมตร ]	B [ มิลลิเมตร ]	น้ำหนัก [ กิโลกรัม ]
ATS 30	300	3.5	1.9	3900	3375	570
		4	2.3	4400	3825	620
		5	3.1	5400	4825	670
ATS 35	350	3.5	2.1	4100	3410	580
		4	2.5	4600	3910	760
		5	3.2	5600	4910	820
ATS 40	400	3.5	2.1	4100	3470	760
		4	2.5	4600	3970	800
		5	3.2	5600	4970	880
ATS 30	300	3.5	1.9	3900	3375	570
		4	2.3	4400	3825	620
		5	3.1	5400	4825	670
ATS 35	350	3.5	2.1	4100	3410	580
		4	2.5	4600	3910	760
		5	3.2	5600	4910	820



**VENERONI**  
ADVANCED FLUID MOTION



MOBILE PUMPS

บริษัท แอม - อะกริเทค (ประเทศไทย) จำกัด



# AM-AGRITECH THAILAND

บริษัท แอม - อะกริเทค (ประเทศไทย) จำกัด  
ที่อยู่ : 716 หมู่ 5 ตำบลหัวทะเล อำเภอเมืองนครราชสีมา  
จังหวัดนครราชสีมา 30000 โทร.092-9466589

