



อุปกรณ์ต่อพ่วงอเนกประสงค์  
สำหรับดูแล/จัดการ พื้นที่ข้างถนน  
(MULTI-PURPOSE ROAD MAINTENANCE PACKAGES)

# ชุดอุปกรณ์ต่อพ่วงอเนกประสงค์สำหรับดูแล/จัดการ พื้นที่ข้างถนน

(A versatile set of accessories for roadside maintenance/management)

แพ็คเกจ PACKAGE	รถแทรกเตอร์ TRACTOR	เครื่องตัดหญ้า HEDGE MOWER	หัวชุดแบคโฮ BACK HOE	เครื่องทำลายคอกไม้และตัดหญ้า Rear FORESTRY MULCHER	Front MULCHER	Front LOADER
S	  <p>5095 GS -Stage V (95 HP)</p>	 <p>DOC 303</p>	 <p>SERIE 5.23</p>	 <p>CROW 1800</p>	 <p>TWIN 4 2200</p>	 <p>SOLID 30-16 H</p>
M	  <p>5125 GS -Stage V (126 HP)</p>	 <p>DOC 302</p>	 <p>SERIE 6.28</p>	 <p>NAVAJO 1800</p>	 <p>TWIN 5 2600</p>	 <p>SOLID 40-22 P</p>
L	  <p>6150.4 -Stage V (156 HP)</p>	 <p>DOC 500AS</p>	 <p>SERIE 7.32</p>	 <p>SIUOX 2000</p>	 <p>TWIN 5 PE 2800</p>	 <p>PROFLINE FZ 41-33.1.01</p>
XL	  <p>6190 AGROTRON -Stage V (191 HP)</p>	 <p>DOC 600</p>	 <p>SERIE 7S</p>	 <p>SIUOX 2200</p>	 <p>TWIN 5 PE 3000</p>	 <p>PROFLINE FZ 46-29.1.01</p>

PACKAGE  
S





ข้อมูลทางเทคนิค		5095 GS
รุ่นเครื่องยนต์		FARMotion
มาตรฐานไอเสีย		Stage V
กระบอกสูบ / ปริมาตร	จำนวน/ซีซี	4/3849
ระบบอัดอากาศ		เทอร์โบอินเตอร์คูลเลอร์
การบำบัดไอเสีย (EAT)		DOC+DPF+SCR
กำลังสูงสุด (ECE R 120)	กิโลวัตต์/แรงม้า	70/95
ความจุค้ำน้ำหนักเชื้อเพลิงและสารเติมแต่ง AdBlue	ลิตร	135/8
ระบบขับเคลื่อน 4 ล้อ และดีพฟิสิกส์ หน้า-หลัง		ไฮดรอลิกไฟฟ้า
พาวเวอร์ชัทเกิลพร้อมระบบ "STOP & GO"		•
เบรกอิสระแบบไฮดรอสแตติก		ทั้ง 4 ล้อ
หัวโคมไฟ 4 เสา เก็บเสียงและระบบระบายอากาศ	รุ่น	Top Vision
ความเร็ว 40 กม./ชม. รอบเครื่องแบบประหยัด สูงสุด 50 กม./ชม.		•
เกียร์ 5 สปีด ระบบเปลี่ยนเกียร์อัตโนมัติและระบบจับคู่ความเร็ว		เดินหน้า 30 / กอยหลัง 30
เบาะนั่ง Max-Professional Plus (FABRIC)		•
ความสามารถยกด้านหน้าและด้านหลัง	กิโลกรัม	2100 / 4525 (เครื่องช่วยยก)
พีก้อด้านหน้า / พีก้อด้านหลัง	รอบต่อนาที	1000 / 540-540E
อัตราการไหลของน้ำมันไฮดรอลิกศูนย์กลางเปิดพร้อมปั๊มคู่	ลิตร/นาที	90
ชุดจ่ายไฮดรอลิก	จำนวน	3
ยาง	ขนาด	หน้า 480/65 R24 หลัง 540/65 R34

• มิในรุ่นนี้    ◦ ตัวเลือกเสริม    - ไมมีในรุ่นนี้

เครื่องตัดหญ้าด้านหลัง

REAR HEDGE MOWERS

เครื่องตัดหญ้าป้องกันความเสี่ยงแบบไฮดรอลิกพร้อมระบบเลื่อนด้านข้างและอุปกรณ์ความปลอดภัยแบบกลไกสำหรับรถแทรกเตอร์ 70/90 แรงม้า และน้ำหนัก 3000/3500 กก. เหมาะสำหรับการทำงานบนถนนและฟาร์มในท้องถิ่นและในเส้นทางหลัก

Hydraulic hedge mower with side shift and mechanical release safety device for tractors HP 70/90 and weight 3000/3500 kg, suitable for working on local and trunk roads and farms.



ความสูงในการทำงาน 5 เมตร / สำหรับรถแทรกเตอร์ 70-90 แรงม้า  
Working height 5 m. / for tractors 70-90 hp

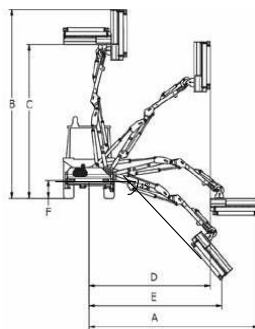

<b>DOC 303</b>	<b>5.0</b>
A (mm)(มม.)	5000
B (mm)(มม.)	5200
C (mm)(มม.)	4100
D (mm)(มม.)	3200
E (mm)(มม.)	4000
F (mm)(มม.)	550

เครื่องตัดหญ้าแบบแขน / ARM MOWER

รุ่น Model	ส่วนต่อขยาย E Extension E (มม./mm.)	น้ำหนัก Weight (กก/kg)	ถังน้ำมัน Oil tank (ลิตร/L)	หัวตัด Head (รุ่นmodel)	ปั๊ม Pump (ลิตร/นาที l/min)	มอเตอร์ไฮดรอลิก Hydraulic Motor แรงม้า/กิโลวัตต์ (HP [kW])	รถแทรกเตอร์ / TRACTOR				
							กำลัง Power แรงม้า/กิโลวัตต์ (HP /kW)	เชื่อมต่อ 3 จุด 3-point linkage	น้ำหนัก Weight (กก/kg)	ความกว้าง Width (เมตร/m)	พื้ที่ PTO (รอบ/นาที/rpm)
DOC 303 5.0	5000	820	150	30.3	80+20	45 (33)	70 / 90 (51 / 66)	Cat. 1-2	3000	2	540

อุปกรณ์ EQUIPMENT



- Flail head 30.3 TTD 105 HF3 Ø max 6 cm. ใบมีดตัด ขนาดเส้นผ่านศูนย์กลางกลางสูงสุด 6 ซม.



- PRUNING SHEAR BAR BTZ5 15 บาร์เขื่อนตัดแต่งกิ่ง



- FOREST CUTTING DISC BAR BD2 ดิสก์บาร์ตัดกิ่งไม้ใหญ่ข้างทาง-ในป่า

## หัวขุดดินพ่วงรถแทรกเตอร์ สำหรับงานขุด

Excavator with tractor trailer for excavation work

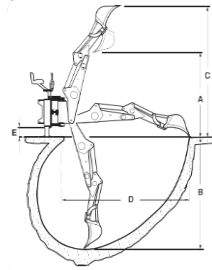

Serie 5	5.23
A (มม.)	1880
B (มม.)	2600
C (มม.)	2850
D (มม.)	2800
E (มม.)	310

### คุณสมบัติทางเทคนิคและอุปกรณ์มาตรฐาน

TECHNICAL FEATURES AND STANDARD EQUIPMENT

- ✓ หัวขุดแบ็คโฮแบบเลื่อนข้างพร้อมระบบล็อกไฮดรอลิก ใช้งานได้กับจุดเชื่อมโยง 3 จุดของบูมไฮดรอลิก  
Sideshifting backhoe with hydraulic locking, applicable to the three-point hitch of the hydraulic boom
- ✓ การหมุนตรงกลาง 180° โดยกระบอกสูบ 1 ตัว (จดสิทธิบัตร)  
180° central rotation by 1 cylinder (patented).
- ✓ ระบบอิสระพร้อมปั๊ม 12 ซม<sup>3</sup>/รอบ, ถังในตัว 35 ลิตร, ตัวกรองน้ำมัน และน้ำมันไฮดรอลิก  
Independent system with 12 cm<sup>3</sup>/rev., pump, multiplier, 35-lt built-in tank, oil strainer and hydraulic oil.
- ✓ ตัวจ่ายแบบโมโนบล็อกอัตราการไหล 40 ลิตร/นาที และระบบควบคุมแบบปลายนิ้ว  
Monoblock distributor with 40 lt/min flow rate and finger-tip control levers.
- ✓ อัตราการไหล 20 ลิตร/นาที  
Flow rate 20 l/min
- ✓ แรงดันใช้งานสูงสุด: 190 บาร์.  
Max working pressure: 190 bar.
- ✓ บังกีมาตรฐาน 300 มม.  
Standard bucket: 300 mm.
- ✓ แกนกระบอกสูบคู่เคลือบโครเมียม  
Chrome-plated double-liner cylinder rods.

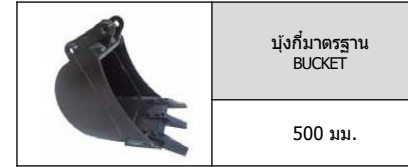

บังกีมาตรฐาน  
BUCKET

500 มม.



บังกีทำความสะอาดคูน้ำ  
DITCH CLEANING BUCKET

1000 มม.



บังกีมุม 45°  
45° TITLING BUCKET

800 มม.



ส้อมเนกประสงค์  
MULTIPURPOSE FORK

650 มม.



หัวค้อนไฮดรอลิก  
HYDRAULIC HAMMER

62 กก.



หัวสว่าน  
AUGER

รุ่น TR1

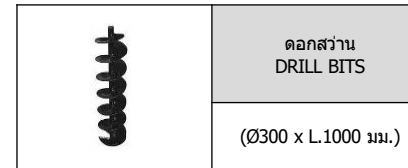

ดอกสว่าน  
DRILL BITS

(Ø300 x L.1000 มม.)



โครงสร้างเสริมความแข็งแรง



รุ่น Model	ความลึกของการขุด Digging depth (มม.)/(mm)	มุมการหมุน Rotation angle	ความกว้างของเฟรม Moving frame width (มม.)/(mm)	น้ำหนัก Weight (กก.)(kg)	ถังน้ำมัน Oil tank (ลิตร)	บังกีมาตรฐาน Standard bucket (มม.)/(mm)	ความต้านทานการฉีก ขาดของฟัน Tooth tearing resistance (กก.)/(kg)	แรงขุดพร้อมบูมเสริม Digging force with auxiliary boom (กก.)/(kg)
5.23	2600	180°	1500	580	35	300 (25 l)	2800	1100

## เครื่องทำลายตอไม้และตัดหญ้า (FORESTRY MULCHER)

รุ่น CROW ขนาด 60/130 แรงม้า - 44/96 กิโลวัตต์

ชุดคลุมดิน เครื่องตัดหญ้า ขนาดกลาง การทลายไม้ด้วยโรเตอร์ค้อนคอกที่เพื่อตัดกิ่งพุ่มไม้และต้นไม้ขนาดเล็กจนกิ่งเส้นผ่านศูนย์กลาง 20 ซม.

Forestry mulcher medium series, rotor with fixed hammers rotor, to cut branches, bushes and small trees up to diameter of 20 cms.



### อุปกรณ์มาตรฐาน (STANDARD EQUIPMENT) :

- ข้อต่อสากล 3 จุด (ประเภท 2)  
3 point universal hitch (Category 2)
- หน่วยความเร็วเดียว 540 รอบต่อนาที  
Single speed unit, 540 rpm
- โรเตอร์พร้อมเครื่องมือยึด ชนิดพลิกกลับได้  
Rotor with fix tools, reversible type
- ประตูด้านหลังปรับด้วยระบบไฮดรอลิก  
Rear door with hydraulic adjustment
- โครงเหล็กแข็งแรงสร้างด้วยคุณภาพสูงมาก (DOMEX 700-SS355)  
Strong frame built with very high quality steel (DOMEX 700SS355)
- ตัวถังคู่ Double chassis
- ใบมีดคู่ Double counter blades
- เลือกคาร์ดากลางพร้อมสลักนิรภัย (ตะเกียบข้างรถแทรกเตอร์ 1 3/8" Z6)  
Central cardan with safety bolt (tractor side fork 1 3/8" Z6)
- การส่งกำลังด้านข้างเดี่ยวด้วย 4 สายพานฟันเฟืองสี่เหลี่ยมคางหมู รุ่น SPBX  
Single lateral transmission with 4 trapezoidal toothed belts type SPBX
- เลื่อนแบบปรับได้  
Adjustable sledges

### หมายเหตุอุปกรณ์รถแทรกเตอร์ (Tractor equipment notes)

- แนะนำให้ใช้เกียร์แปรผันหรือเกียร์ซูเปอร์ (Variable transmission or super gearbox)
- ต้องมีตัวจ่ายไฮดรอลิก 2 ถึง 4 ตัว (Hydraulic distributors requested from 2 to 4)

รุ่น (mod.)	กำลัง (POWER)		ความกว้างการทำงาน (WORKING WIDTH FOR)	ขนาดโดยรวม (TOTAL FOOTPRINT)	ฟัน (TEETH)**	โรเตอร์ (ROTOR)	น้ำหนัก (WEIGHT*)
	แรงม้า (HP)	กิโลวัตต์ (kW)	มิลลิเมตร (mm)	มิลลิเมตร (mm)	จำนวน (quantity)	จำนวน (quantity)	กิโลกรัม (kg)
1800	70 - 90	51 - 66	1800	2020	39	4	960

\*เครื่องมือยึดอยู่กับที่พร้อมฟันแบบคอกที่ (พลิกกลับได้ 180) - \*Fixed tool with fixed teeth (180 reversible)

## เครื่องตัดหญ้า หนัก (Heavy duty shredder)

ความกว้างการทำงานของเครื่องแบบพลิกกลับได้ตั้งแต่ 1600 ถึง 2200 มม.

เครื่องถางพื้นที่แบบผูกปม 3 จุด มาพร้อมกับใบมีดแบบเคลื่อนที่ได้ เหมาะสำหรับทำลายกิ่งไม้ พุ่มไม้ พุ่มไม้ และทำงานในพื้นที่รกร้าง เหมาะสำหรับไม้สูงถึง 8 ซม เส้นผ่านศูนย์กลาง การผูกปม 3 จุดแบบเลื่อนคู่ในการหลอสนในตัว



### อุปกรณ์มาตรฐาน

- กล้องเกียร์ล้ออิสระ 540 รอบต่อนาที
- ใบค้อน
- ลูกกลิ้งรองรับแบบปรับได้ Ø 194 มม
- ผูกปม 3 จุด Cat.2 พร้อมระบบเปลี่ยนเกียร์แบบไฮดรอลิกคู่
- ใบมีดฟันเฟือง
- ลูกกลิ้งพร้อมใบชุดโคลน
- การป้องกัน CE

### ข้อมูลทางเทคนิค

รหัส	มิลลิเมตร	มิลลิเมตร	กิโลวัตต์	แรงม้า	จำนวน	พิกัด	กิโลกรัม	จำนวน	จำนวน	จำนวน	จำนวน	A B C	
2923.220	2200	820 1180	44	60	4	540	650	4	24	48	2400	950	1120





## รายละเอียดไฮดรอลิก

Hydraulic Type	Base-Control
----------------	--------------

## การดำเนินการ

1x Bucket Robust M 2,05	
-------------------------	--

1x Pallet fork Global	
-----------------------	--

1x Bigbag-Lift	
----------------	--



## รถแทรกเตอร์

ชื่อยี่ห้อ	Deutz-Fahr
------------	------------

โมเดลแทรกเตอร์	5095 DF
----------------	---------

## ลิฟต์อาร์ม

ลิฟต์อาร์ม	Solid 30-16 H
------------	---------------

## สิ่งที่แนบมา

สิ่งที่แนบมา	Deutz-Fahr 5095 DF
--------------	--------------------

## รายละเอียดแขนยก

ข้อต่อ	Hydro-Fix electrical complete
--------	-------------------------------

อุปกรณ์น้ำมัน	3. and 4. Oil Devices
---------------	-----------------------

การขับเคลื่อนที่สบาย	mechanical
----------------------	------------

สีพิเศษ (สุทธิ)	Yes
-----------------	-----

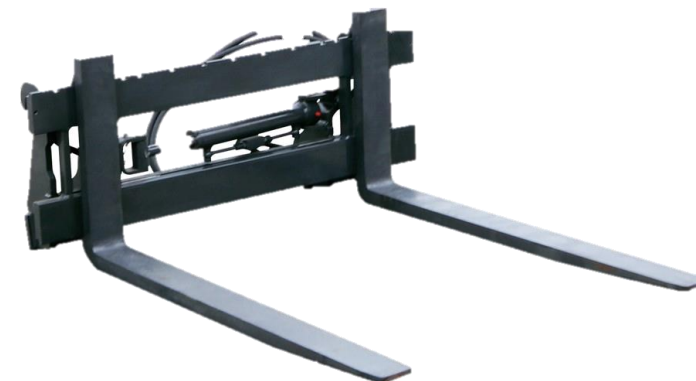

PACKAGE  
**M**





ข้อมูลทางเทคนิค		5125 GS
รุ่นเครื่องยนต์		FARMotion
มาตรฐานไอเสีย		Stage V
กระบอกสูบ / ปริมาตร	จำนวน/ซีซี	4/3849
ระบบอัดอากาศ		เทอร์โบอินเตอร์คูลเลอร์
การบำบัดไอเสีย (EAT)		DOC+DPF+SCR
กำลังสูงสุด (ECE R 120)	กิโลวัตต์/แรงม้า	93/126
ความจุถังน้ำมันเชื้อเพลิงและสารเติมแต่ง AdBlue	ลิตร	145/10
ระบบขับเคลื่อน 4 ล้อ และดีเฟล็คชั่น หน้า-หลัง		ไฮดรอลิกไฟฟ้า
พาวเวอร์ซัทเทิลพร้อมระบบ "STOP & GO"		•
เบรคอิสระแบบไฮดรอลิก		ทั้ง 4 ล้อ
ห้องโดยสาร 4 ที่นั่ง เข็มชี้และระบบระบายอากาศ	รุ่น	Top Vision
ความเร็ว 40 กม./ชม. รอบเครื่องแบบประหยัด สูงสุด 50 กม./ชม.		•
เกียร์ 5 สปีด ระบบเปลี่ยนเกียร์อัตโนมัติและระบบจับคู่ความเร็ว		เดินหน้า 30 / ถอยหลัง 30
เบาะนั่ง Max-Professional Plus (FABRIC)		•
ความสามารถยกด้านหน้าและด้านหลัง	กิโลกรัม	2100 / 5410 (เครื่องช่วยยก)
พีกิโอด้านหน้า / พีกิโอด้านหลัง	รอบต่อนาที	1000 / 540-540E-1000-1000E
อัตราการไหลของน้ำมันไฮดรอลิกศูนย์กลางปิดพร้อมปั๊มคู่	ลิตร/นาที	90
ชุดจ่ายไฮดรอลิก	จำนวน	3
ยาง	ขนาด	หน้า 400/80 R24 หลัง 480/80 R34

## เครื่องตัดหญ้าด้านหลัง

### REAR HEDGE MOWERS

เครื่องตัดหญ้าแบบไฮดรอลิกพร้อมคันเกียร์ด้านข้างและเสาหมุน 90° พร้อมอุปกรณ์นิรภัยแบบไฮดรอลิกทนแรงกระแทกสำหรับรถแทรกเตอร์ 80/130 แรงม้าและน้ำหนัก 3500/4500 กก. เหมาะสำหรับการทำงานบนถนนและในฟาร์มและถนนในท้องถิ่น

Hydraulic hedge mower with side shift and 90° rotating column with shock resistant hydraulic safety device for tractors HP 80/130 and weight 3500/4500 kg, suitable for working on local and trunk roads and farms.



ความสูงในการทำงาน 6 เมตร / สำหรับรถแทรกเตอร์ 80-130 แรงม้า

Working height 6 m. / for tractors 80-130 hp

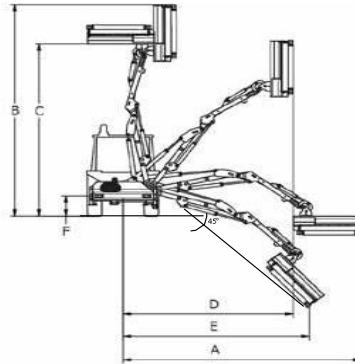

DOC 302	6.0
A (mm)(มม.)	6000
B (mm)(มม.)	6200
C (mm)(มม.)	4500
D (mm)(มม.)	4000
E (mm)(มม.)	4800
F (mm)(มม.)	550

### อุปกรณ์ EQUIPMENT



- Flail head 30.3 TTD 125 HF3 Ø max 6 cm. ใบมีดตัด ขนาดเส้นผ่านศูนย์กลางสูงสุด 6 ซม.



- PRUNING SHEAR BAR BTZ10 16 บาร์เฉือนตัดแต่งกิ่ง



- FOREST CUTTING DISC BAR BD3 ดิสก์บาร์ตัดกิ่งไม้ใหญ่ข้างทาง-ในป่า

## เครื่องตัดหญ้าแบบแขน / ARM MOWER

## รถแทรกเตอร์ / TRACTOR

Model รุ่น	ส่วนต่อขยาย E Extension E (มม./mm.)	น้ำหนัก Weight (กก/kg)	ถังน้ำมัน Oil tank (ลิตร/L)	หัวตัด Head (รุ่นmodel)	ปั๊ม Pump (ลิตร/นาที l/min)	มอเตอร์ไฮดรอลิก Hydraulic Motor แรงม้า/กิโลวัตต์ (HP [kW])	กำลัง Power แรงม้า/กิโลวัตต์ (HP /kW)	เชื่อมต่อ 3 จุด 3-point linkage	น้ำหนัก Weight (กก/kg)	ความกว้าง Width (เมตร/m)	พืท้อ.PTO (รอบ/นาที/rpm)
DOC 302 6.0	6000	1150	160	30.3 TTD 125	100+20	55 (40)	80 / 110 (60 / 82)	Cat. 2	4000	2.4	540

**หัวขุดดินพ่วงรถแทรกเตอร์ สำหรับงานขุด**  
*Excavator with tractor trailer for excavation work*

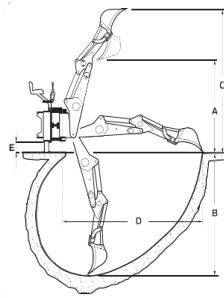

<b>Serie 6</b>	<b>6.28</b>
A (มม.)	2280
B (มม.)	2900
C (มม.)	3300
D (มม.)	3300
E (มม.)	310



**คุณสมบัติทางเทคนิคและอุปกรณ์มาตรฐาน**  
 TECHNICAL FEATURES AND STANDARD EQUIPMENT



- ✓ หัวขุดแบ็คโฮแบบเลื่อนข้างพร้อมระบบล็อกไฮดรอลิก ใช้ได้กับจุดเชื่อมโยง 3 จุดของบูมไฮดรอลิก  
 Sideshifting backhoe with hydraulic locking, applicable to the three-point hitch of the hydraulic boom
- ✓ การหมุนตรงกลาง 180° โดยกระบอกสูบ 1 ตัว (จดสิทธิบัตรแล้ว)  
 180° central rotation by 1 cylinder (patented).
- ✓ ระบบอิสระพร้อมปั๊ม 16 ลบ.ม./รอบ, ตั้งในตู้ 45 ลิตร, ตัวกรองน้ำมัน และน้ำมันไฮดรอลิก  
 Independent system with 16 cm<sup>3</sup>/rev., pump, multiplier, 45-lt bu-ilt-in tank, oil strainer and hydraulic oil.
- ✓ ตัวจ่ายแบบโมโนบล็อกอัตราไหล 60 ลิตร/นาที และระบบควบคุมแบบปลายนิ้ว  
 Monoblock distributor with 60 lt/min flow rate and finger-tip control levers.
- ✓ คันโยกและวาล์วป้องกันการเกิดโพรงอากาศพร้อมดูดซับแรงกระแทกในตัว  
 Levers and built-in shock-absorbing anti-cavitation valves.
- ✓ อัตราการไหล 25 ลิตร/นาที  
 Flow rate 25 l/min
- ✓ บังกีมาตรฐาน 300 มม.  
 Standard bucket: 300 mm.
- ✓ แกนกระบอกสูบคู่เคลือบโครเมียม  
 Chrome-plated double-liner cylinder rods.



	บังกีมาตรฐาน BUCKET		บังกีทำความสะอาดคูน้ำ DITCH CLEANING BUCKET
	600 มม.		1000 มม.

	บังกีมุม 45° 45° TITLING BUCKET		ส้อมอเนกประสงค์ MULTIPURPOSE FORK
	800 มม.		650 มม.

	หัวค้อนไฮดรอลิก HYDRAULIC HAMMER		หัวสว่าน AUGER
	62 กก.		รุ่น TR2

	ดอกสว่าน DRILL BITS		โครงเสริมความแข็งแรง
	(Ø300 x L.1000 มม.)		-

รุ่น Model	ความลึกของการขุด Digging depth (มม.)/(mm)	มุมการหมุน Rotation angle	ความกว้างของเฟรม Moving frame width (มม.)/(mm)	น้ำหนัก Weight (กก.)/(kg)	ถังน้ำมัน Oil tank (ลิตร)	บังกีมาตรฐาน Standard bucket (มม.)/(mm)	ความต้านทานการฉีกขาดของฟัน Tooth tearing resistance (กก.)/(kg)	แรงขุดพร้อมบูมเสริม Digging force with auxiliary boom (กก.)/(kg)
<b>6.28</b>	2900	180°	1700	730	45	300 (30 l)	3500	1600

## เครื่องทำลายตอไม้และตัดหญ้า (FORESTRY MULCHER)

รุ่น นาวัจ ขนาด 100/150 แร่น้ำ - 74/110 กิโลวัตต์

ติดตั้งเครื่องตัดหญ้าป่าไม้ ขนาดกลาง-หนัก ด้วยโรเตอร์เครื่องมือคงที่สำหรับตัดกิ่งไม้ พุ่มไม้ และต้นไม้เล็กๆ ขึ้น มีเส้นผ่านศูนย์กลาง 25 ซม.

Forestry mulcher mediumheavy series, drum rotor with fixed tooth rotor, to cut branches, bushes and small trees up to diameter of 25 cms.



### อุปกรณ์มาตรฐาน (STANDARD EQUIPMENT) :

- ข้อต่อสากล 3 จุด (ประเภท 2)  
3 point universal hitch (Category 2)
- หน่วยความเร็วเดียวที่ 1000 รอบต่อนาที  
Single speed unit, 1000 rpm
- โรเตอร์พร้อมเครื่องมือซ่อม  
Rotor with fix tools
- ประตูด้านหลังปรับด้วยระบบไฮดรอลิก  
Rear door with hydraulic adjustment
- โครงแข็งแรงสร้างด้วยคุณภาพสูงเหล็กมาตรฐาน (DOMEX 700-SS355)  
Strong frame built with very high quality steel (DOMEX 700SS355)
- เสื้อคาร์ดากลางพร้อมสลักนิรภัย (ตะเกียบข้างรถแทรกเตอร์ 1 3/8" Z6)  
Central cardan with safety bolt (tractor side fork 1 3/8" Z6)
- ระบบส่งกำลังด้านข้างแบบเดี่ยวพร้อมสายพาน 5 เส้น  
Single lateral transmission with 5 belts



#### หมายเหตุอุปกรณ์แทรกเตอร์ (Tractor equipment notes)

- แนะนำให้ใช้เกียร์แปรผันหรือเกียร์ซูเปอร์ (Variable transmission or super gearbox)
- ต้องมีตัวจ่ายไฮดรอลิก 2 ถึง 4 ตัว (Hydraulic distributors requested from 2 to 4)

รุ่น (mod.)	กำลัง (POWER)		ความกว้างการทำงาน (WORKING WIDTH FOR)	ขนาดโดยรวม (TOTAL FOOTPRINT)	ความลึกการทำงาน พื้นตอไม้ (working depth stump floor)	ความลึก*การทำงาน ลูกกลิ้ง พื้น (Depth*Working floor roller)	ฟัน (TEETH)**	โรเตอร์ (ROTOR)	น้ำหนัก (WEIGHT*)
	แรงม้า (HP)	กิโลวัตต์ (kW)	มิลลิเมตร (mm)	มิลลิเมตร(mm)	เซนติเมตร (cm)	เซนติเมตร (cm)	จำนวน (quantity)	จำนวน (quantity)	กิโลกรัม (kg)
1800	120-150	88-110	2000	2200	45	5	40	305	1490

\*เครื่องมือยึดอยู่กับที่พร้อมฟันแบบคงที่ (พลิกกลับได้ 180) - \*Fixed tool with fixed teeth (180 reversible)

## เครื่องตัดหญ้า แบบพลิกกลับได้ (Reversible shredder)

ความกว้างการทำงานขอเครื่องแบบพลิกกลับได้ตั้งแต่ 2600 ถึง 3000 มม.



เครื่องวางพื้นที่มาพร้อมกับใบมีดแบบเคลื่อนที่ได้อ ซึ่งเหมาะสำหรับการหั่นกิ่งไม้ พุ่มไม้ และการทำงานในพื้นที่รกร้างเหมาะสมสำหรับไม้ที่มีเส้นผ่านศูนย์กลางไม่เกิน 8 ซม. พูกลบ 3 จุดคู่เลื่อนบนราวการหลอ่ลื่นในตัว

### อุปกรณ์มาตรฐาน

- กล่องเกียร์ล้ออิสระ: 540 รอบต่อนาที
- ใบค้อน
- ลูกกลิ้งรองรับแบบปรับได้, 194 มม
- พูกลบ 3 จุด Cat.2 พร้อมระบบเปลี่ยนเกียร์แบบไฮดรอลิกคู่
- ใบมีดฟันเฟือง
- ลูกกลิ้งพร้อมใบชุดโคลน
- การป้องกัน CE

### ข้อมูลทางเทคนิค

รหัส	 มิลลิเมตร	 มิลลิเมตร	 กิโลวัตต์	 แรงม้า	 จำนวน	 พิกัด	 กิโลกรัม	 จำนวน	 จำนวน	 จำนวน			
											A	B	C
2923.260	2600	1220 1470	60	80	5	540	740	5	24	48	2800	950	1120



## ลิฟต์อาร์ม

ความกว้างของแขนยก	show all
ประเภทคูขนาน	ด้วยขนาน
ลิฟต์อาร์ม	Solid 40-22 P

## การดำเนินการ

1x Bucket Robust M 2,05
1x Pallet fork Global
1x Bag-Lift H



## รถแทรกเตอร์

ชื่อยี่ห้อ	Deutz-Fahr
โมเดลแทรกเตอร์	5125 GS

## รายละเอียดไฮดรอลิก

Hydraulic Type	Default Hydraulics
----------------	--------------------

## สิ่งที่แนบมา

สิ่งที่แนบมา	Deutz-Fahr 5125
--------------	-----------------

## รายละเอียดแขนยก

ข้อต่อ	Hydro-Fix electrical complete
อุปกรณ์น้ำมัน	3. and 4. Oil Devices
การขับเคลื่อนที่สบาย	mechanical
สีพิเศษ (สุทธิ)	Yes

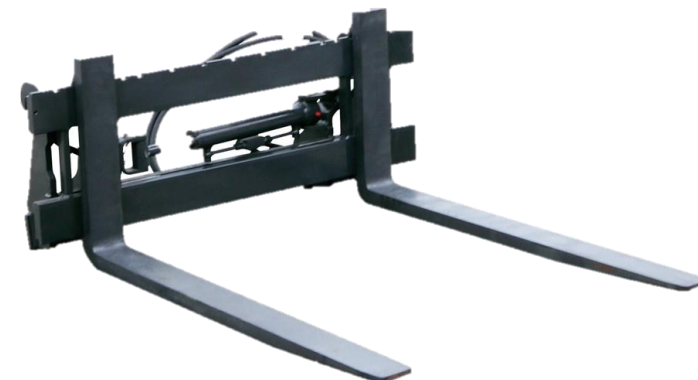



PACKAGE  
L





ข้อมูลทางเทคนิค		6150.4 RV SHIFT
รุ่นเครื่องยนต์		FARMotion 45
มาตรฐานไอเสีย		Stage V
กระบอกสูบ/ปริมาตร	จำนวน/ซีซี	4/3849
ระบบอัดอากาศ		VTG เทอร์โบอินเตอร์คูลเลอร์
การบำบัดไอเสีย (EAT)		DOC+DPF+SCR
กำลังสูงสุด (ECE R 120)	กิโลวัตต์/แรงม้า	115/156
ความจุถังน้ำมันเชื้อเพลิงและสารเติมแต่ง AdBlue	ลิตร	260/25
ระบบขับเคลื่อน 4 ล้อ และดีเฟล็คชั่น หน้า-หลัง + ระบบ ASM		ไฮดรอลิกไฟฟ้า
พาวเวอร์ซัทเทิลพร้อมระบบ "STOP & GO"		•
เบรคอิสระแบบไฮดรอสแตติก		ทั้ง 4 ล้อ
ห้องโดยสาร พร้อมตัวควบคุมจอยสติ๊ก RVSHIFT: คอพวงมาลัยแบบเฉียงและปรับได้ พร้อมแผงหน้าปัด ระบบระบายอากาศ	รุ่น	Maxi Vision
ความเร็ว 40 กม./ชม. รอบเครื่องแบบประหยัด สูงสุด 50 กม./ชม.		•
เกียร์ RV SHIFT พร้อม CREEPER		20+16 full-power shift concept.
เบาะนั่ง Max-Dynamic DDS XL (FABRIC)		•
ความสามารถยกด้านหน้าและด้านหลัง	กิโลกรัม	3000 / 9170 (เครื่องช่วยยก)
พีก์โอด้านหน้า / พีก์โอด้านหลัง	รอบต่อนาที	1000 / 540-540E-1000
อัตราการไหลของน้ำมันไฮดรอลิกศูนย์กลางเปิดพร้อมปีบคู่	ลิตร/นาที	120
ชุดจ่ายไฮดรอลิก	จำนวน	4
ยาง	ขนาด	หน้า 400/80 R28 หลัง 540/80 R38

• มิใช่รุ่นนี้    ◦ ตัวเลือกเสริม    - ไม่นิใช่รุ่นนี้

เครื่องตัดหญ้าด้านหลัง REAR HEDGE MOWERS

เครื่องตัดหญ้าไฮดรอลิก 7.5 ม. ช่วงสำหรับรถแทรกเตอร์ 130/180 แรงม้าและน้ำหนัก 6,500 กก. เหมาะสำหรับการระบายน้ำหนักและการตัดหญ้าถนน แข็งแรง กะทัดรัด เชื่อมต่อบนรถแทรกเตอร์ในตำแหน่งสูงและเคลื่อนที่ได้รวดเร็ว

Hydraulic hedge mower of 7.5 m. range, for tractors HP 130/180 and weight 6500 kg, su- itable for heavy drainage and road mowing, strong, compact, connected on the tractor in high position and fast on the motions.



ความสูงในการทำงาน 7.5 เมตร /สำหรับรถแทรกเตอร์ 130-180 แรงม้า  
Working height 7.5 m. / for tractors 130-180 hp

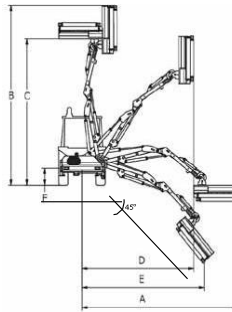

DOC 500	S/PS/AS
A (mm)(มม.)	7500
B (mm) (มม.)	7700
C (mm) (มม.)	6600
D (mm) (มม.)	5700
E (mm) (มม.)	6500
F (mm) (มม.)	550

เครื่องตัดหญ้าแบบแขน /ARM MOWER

รุ่น Model	ส่วนต่อขยาย E Extension E (มม./mm.)	ยืดไฮลด์ Telescopic	น้ำหนัก Weight (กก/kg)	ถังน้ำมัน Oil tank (ลิตร/L)	หัวตัด Head (รุ่นmodel)	ปั๊มPump (ลิตร/นาที) (l/min)	รถแทรกเตอร์ / TRACTOR		ความกว้าง Width (เมตร/m)	พีทีโอ PTO (รอบ/นาที) (rpm)	
							มอเตอร์ไฮดรอลิก Hydraulic Motor แรงม้า/กิโลวัตต์(HP [kW])	กำลัง Power แรงม้า/กิโลวัตต์ (HP /kW)			
DOC 500 S	7500	1	1680	260	30.5	120+20	67 (50)	130 / 180 (97 / 132)	6500	2.5	540
DOC 500 PS	7500	1	1750	260	30.5	120+20	67 (50)	130 / 180 (97 / 132)	6500	2.5	540
DOC 500 AS	7500	1	1780	260	30.5	120+20	67 (50)	130 / 180 (97 / 132)	6500	2.5	540

อุปกรณ์ EQUIPMENT



- Flail head 30.5 TTD 130 HF4 Ø max 6 cm. ใบมีดตัด ขนาดเส้นผ่านศูนย์กลางสูงสุด 6 ซม.



- PRUNING SHEAR BAR BTZ10 19 บาร์เขื่อนตัดแต่งกิ่ง



- FOREST CUTTING DISC BAR BD4 ดิสก์บาร์ตัดกิ่งไม้ใหญ่ข้างทาง-ในป่า

หัวขุดดินพ่วงรถแทรกเตอร์ สำหรับงานขุด

Excavator with tractor trailer for excavation work



คุณสมบัติทางเทคนิคและอุปกรณ์มาตรฐาน  
TECHNICAL FEATURES AND STANDARD EQUIPMENT

- ✓ หัวขุดเปิดไฮแบบเลื่อนข้างพร้อมระบบล็อกไฮดรอลิก ใช้งานได้กับจุดเชื่อมต่อ 3 จุดของบูมไฮดรอลิก  
Sideshifting backhoe with hydraulic locking, applicable to the three-point hitch of the hydraulic boom
- ✓ การหมุนตรงกลาง 180° โดยกระบอกสูบ 1 ตัว (จดสิทธิบัตรแล้ว)  
180° central rotation by 1 cylinder (patented)
- ✓ ระบบอิสระพร้อมเบ้ม 27 ลบ.ม/รอบ, ถึงในตัว 60 ลิตร, ตัวกรองน้ำมัน และน้ำมันไฮดรอลิก  
Independent system with 27 cm<sup>3</sup>/rev., pump, multiplier, 60-lt built-in tank, oil strainer and hydraulic oil.
- ✓ ตัวจ่ายมีอัตราการไหล 60 ลิตร/นาที และระบบควบคุมแบบปลายนิ้ว  
Monoblock distributor with 60 lt/min flow rate and finger-tip control levers.
- ✓ คันโยกและวาล์วป้องกันการเกิดโพรงอากาศพร้อมชุดขับเคลื่อนแรงยกในตัว  
Levers and built-in shock-absorbing anti-cavitation valves.
- ✓ อัตราการไหล 45 ลิตร/นาที  
Flow rate 45 l/min
- ✓ แรงดันใช้งานสูงสุด: 190 บาร์.  
Max working pressure: 190 bar.
- ✓ บังกีมาตรฐาน 300 มม.  
Standard bucket: 300 mm.
- ✓ แกนกระบอกสูบคู่เคลือบโครเมียม  
Chrome-plated double-liner cylinder rods.

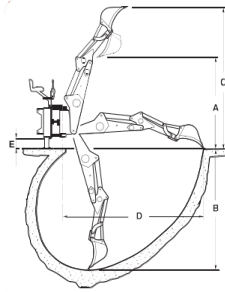

<b>Serie 7</b>	<b>7.32</b>
A (มม.)	2490
B (มม.)	3300
C (มม.)	3675
D (มม.)	3700
E (มม.)	310





	บังกีมาตรฐาน BUCKET
	600 มม.

	บังกีทำความสะอาดคูน้ำ DITCH CLEANING BUCKET
	1200 มม.

	บังกีมุม 45° 45° TITLING BUCKET
	800 มม.

	ส้อมเนกประสงค์ MULTIPURPOSE FORK
	800 มม.

	หัวค้อนไฮดรอลิก HYDRAULIC HAMMER
	96 กก.

	หัวสว่าน AUGER
	รุ่น TR2

	ดอกสว่าน DRILL BITS
	(Ø300 x L.1000 มม.)

	โครงเสริมความแข็งแรง
	-

รุ่น Model	ความลึกของการขุด Digging depth (มม.)/(mm)	มุมการหมุน Rotation angle	ความกว้างของเฟรม Moving frame width (มม.)/(mm)	น้ำหนัก Weight (กก.)/(kg)	ถังน้ำมัน Oil tank (ลิตร)	บังกีมาตรฐาน Standard bucket (มม.)/(mm)	ความต้านทานการสึกกร่อน ของฟัน Tooth tearing resistance (กก.)/(kg)	แรงขุดพร้อมบูมเสริม Digging force with auxiliary boom (กก.)/(kg)
7.32	3.300	180°	2.000	1.080	60	300 (30 l)	4.200	1.850



## เครื่องทำลายตอไม้และตัดหญ้า (FORESTRY MULCHER)

รุ่น ชูว ขนาด 150/250 แรงม้า - 110/186 กิโลวัตต์

รถตัดหญ้าสำหรับงานป่าไม้ รุ่น Heavy Duty แบบดรัมโรเตอร์ พร้อมเครื่องมือคงที่สำหรับตัดกิ่งและต้นไม้ขนาดเล็กเส้นผ่าศูนย์กลาง 40 ซม.

Lawn mower for forestry work, Heavy Duty model, drum rotor type. Equipped with a fixed tool for cutting branches and small trees up to 40 cm in diameter.



### อุปกรณ์มาตรฐาน (STANDARD EQUIPMENT) :

- ข้อต่อสากล 3 จุด (ประเภท 2)  
3 point universal hitch (Category 2)
- หน่วยความเร็วเดียวที่ 1000 รอบต่อนาที  
Single speed unit, 1000 rpm
- โรเตอร์พร้อมเครื่องมือซ่อม  
Rotor with fix tools
- ประตูด้านหลังปรับด้วยระบบไฮดรอลิก  
Rear door with hydraulic adjustment
- โครงแข็งแรงสร้างด้วยคุณภาพสูงเหล็กมาตรฐาน (DOMEX 700-SS355)  
Strong frame built with very high quality steel (DOMEX 700SS355)
- ตัวถังคู่พร้อมเคาน์เตอร์ด้านล่างฝากระโปรงใน HARDOX 400  
Double chassis with inferior counter bonnet in HARDOX 400
- เสื้อคาร์ดานกลางพร้อมสลักนิรภัย(ตะเกียบข้างรถแทรกเตอร์ 1 3/4" Z20)  
Central cardan with safety bolt (tractor side fork 1 3/4" Z20)
- ระบบส่งกำลังด้านข้างแบบคู่พร้อมสายพาน 5 เส้นประเภท XPB  
Double lateral transmission with 5 belts type XPB

#### หมายเหตุอุปกรณ์รถแทรกเตอร์ (Tractor equipment notes)

- แนะนำให้ใช้เกียร์แปรผันหรือเกียร์ซูเปอร์ (Variable transmission or super gearbox)
- ต้องมีตัวจ่ายไฮดรอลิก 2 ถึง 4 ตัว (Hydraulic distributors requested from 2 to 4)

รุ่น (mod.)	กำลัง (POWER)		ความกว้างการทำงาน (WORKING WIDTH FOR)	ขนาดโดยรวม (TOTAL FOOTPRINT)	ความลึกการทำงานพื้นตอไม้ (working depth stump floor)	ความลึก*การทำงาน ลูกกลิ้ง พื้น (Depth*Working floor roller)	ฟัน (TEETH**)	โรเตอร์ (ROTOR)	น้ำหนัก (WEIGHT*)
	แรงม้า (HP)	กิโลวัตต์ (kW)	มิลลิเมตร (mm)	มิลลิเมตร(mm)	เซนติเมตร (cm)	เซนติเมตร (cm)	จำนวน (quantity)	จำนวน (quantity)	กิโลกรัม (kg)
2000	150-180	110-134	2000	2400	45	10	1850	10	1850

\*เครื่องมือยึดอยู่กับที่ที่มีฟันที่แข็งแรง (เบ็ดตัดคาร์ไบด์สามชั้น) - \*Fixed tool with strong teeth (Three layer carbide insert)

## เครื่องตัดหญ้า แบบพลิกกลับได้ (Reversible shredder)

รุ่น **TWIN 5 PRO** ความกว้างการทำงานของเครื่องระดับมืออาชีพแบบพลิกกลับได้ตั้งแต่ 2600 ถึง 3000 มม.



เครื่องกวาดพื้นที่แบบมืออาชีพมาพร้อมใบมีดที่เหมาะสมสำหรับตัดหญ้า ก้าน พุ่มไม้ และไม้ ที่มีเส้นผ่านศูนย์กลางสูงสุด 9 ซม. นอกจากนี้ยังสามารถใช้กับรถแทรกเตอร์ที่มีตำแหน่งการขับเคลื่อนแบบพลิกกลับได้ โครงสร้างที่แข็งแรงของเครื่องจักรทำให้ผู้ใช้สามารถทำงานในสภาพที่ไม่เอื้ออำนวย เช่น พื้นที่กรังได้

### อุปกรณ์มาตรฐาน

- ข้อต่อคู่พร้อมระบบเปลี่ยนเกียร์แบบไฮดรอลิก
- กล้องเกียร์ล้ออิสระ 1000 รอบต่อนาที
- ใบค้อน
- ลูกกลิ้งรองรับแบบปรับได้, 194 มม
- พุ่มปม 3 จุด Cat.2
- ใบมีดฟันเฟือง
- ลูกกลิ้งพร้อมใบชุดโคลน
- การป้องกัน CE

### ข้อมูลทางเทคนิค

รหัส	มิลลิเมตร	มิลลิเมตร	กิโลวัตต์	แรมบ์	จำนวน	พิกโก้	กิโลกรัม	จำนวน	จำนวน	จำนวน	มิลลิเมตร	A	B	C
2923.260	2800	1220 1470	60	80	5	540	740	5	24	48	2800	950	1120	



ลิฟต์อาร์ม	
ความกว้างของแขนยก	1100 mm
ประเภทคูขนาน	ด้วยขนาน
ลิฟต์อาร์ม	ProfiLine FZ 41-33.1.01

รถแทรกเตอร์	
ชื่อยี่ห้อ	Deutz-Fahr
โมเดลแทรกเตอร์	6150.4 Rvshift



การดำเนินการ	
1x Pallet fork Global	
1x Bag-Lift H	
1x Bucket Robust S 2,20	

รายละเอียดไฮดรอลิก	
Hydraulic Type	Pro-Control

สิ่งที่แนบมา	
สิ่งที่แนบมา	Deutz-Fahr 6150.4 Rvshift

รายละเอียดแขนยก	
วาล์ว	กลับสู่ระดับ (ปรับระดับอัตโนมัติและทิ้งอย่างรวดเร็ว)
ข้อต่อ	ไฮดรอลิก-ฟลักซ์ ไฟฟ้าครบชุด
อุปกรณ์วัดน้ำมัน	3. and 4. Oil Devices
การขับเคลื่อนที่สบาย	ไฟฟ้า
เปลี่ยนเฟรม	เฟรมเปลี่ยนไฮดรอลิก
อุปกรณ์เสริม 1	มาตรฐาน
อุปกรณ์เสริม 2	มาตรฐาน
อุปกรณ์เสริม 3	ไฟหน้ารถ
อุปกรณ์เสริม 4	มาตรฐาน
สีพิเศษ (สุทธิ)	Yes

PACKAGE

**XL**







**ข้อมูลทางเทคนิค**

**6190  
AGROTRON**

รุ่นเครื่องยนต์		DEUTZ TCD 6.1 L06 4V
มาตรฐานไอเสีย		Stage V
กระบอกสูบ / ปริมาตร	จำนวน/ซีซี	6/6057
การบำบัดไอเสีย (EAT)		DPF+SCR
กำลังสูงสุด (ECE R 120)	กิโลวัตต์/ แรงม้า	140/191
ความจุถ่าน้ำมันเชื้อเพลิงและสารเติมแต่ง AdBlue	ลิตร	350/29
ล้อยางแบบหลายแผ่นแช่น้ำมัน + ระบบ ASM		•
ห้องโดยสารติดตั้งบน Silent-Block		•
ลิฟท์ยกพร้อมฟังก์ชัน ANTIDAMPING และ AUTO PTO		แบบอิเล็กทรอนิกส์
เครื่องปรับอากาศ		อัตโนมัติ
ห้องโดยสารพร้อมที่วางแขนแบบปรับได้ฟังก์ชัน จอยสติค MaxCom	รุ่น	Maxi VisionPro
ความเร็ว 40 กม./ชม. รอบเครื่องแบบประหยัด สูงสุด 50 กม./ชม.		•
เกียร์ RCSHIFT แบบหุ่นยนต์เต็มรูปแบบ 5 ช่วง 6 พาวเวอร์ชิฟ		54+27 พร้อมครัปเปอร์
เบาะนั่งระบบกันสะเทือนแบบควบคุมความถี่+ระบบ Dynamic Damping	รุ่น	Max-Dynamic Plus DDS XXL
ความสามารถยกด้านหน้าและด้านหลัง	กิโลกรัม	3800 / 9700 (เครื่องช่วยยก)
พีกิโอด้านหลัง	รอบต่อนาที	540/540E/1000/1000E
อัตราการไหลของบีนไฮดรอลิกศูนย์กลางปิด	ลิตร/นาที	120 ด้วยบีน "LOAD SENSING"
ชุดจ่ายไฮดรอลิก	จำนวน	2
ยาง	ขนาด	หน้า 540/65R30" หลัง 650/65R42"

• มีในรุ่นนี้    ◦ ตัวเลือกเสริม    - ไม่มีในรุ่นนี้

เครื่องตัดหญ้าด้านหลัง REAR HEDGE MOWERS

เครื่องตัดหญ้าไฮดรอลิก 8.9 ม. ช่วงสำหรับรถแทรกเตอร์ 150/200 แรงม้า และน้ำหนัก 7000 กก. เหมาะสำหรับระบายน้ำหนักและการตัดหญ้าถนน แข็งแรง กะทัดรัด เชื่อมต่อบนรถแทรกเตอร์ในตำแหน่งสูงและเคลื่อนที่เร็ว

Hydraulic hedge mower of 8.9 m. range, for tractors HP 150/200 and weight 7000 kg, sui- table for heavy drainage and road mowing, strong, compact, connected on the tractor in high position and fast moving.





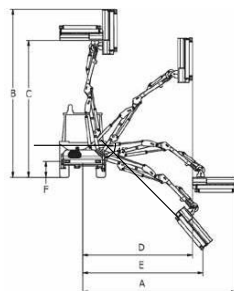

ความสูงในการทำงาน 9 เมตร /สำหรับรถแทรกเตอร์ 150-200 แรงม้า

Working height 9 m. / for tractors 150-200 hp



<b>DOC 600</b>	<b>9.0</b>
A (mm)(มม.)	9000
B (mm) (มม.)	9100
C (mm) (มม.)	8000
D (mm) (มม.)	7100
E (mm) (มม.)	7900
F (mm) (มม.)	550

อุปกรณ์ EQUIPMENT	
 	<ul style="list-style-type: none"> <li>Flail head 30.5 TTD 130 HF4 Ø max 6 cm. ใบมีดตัด ขนาดเส้นผ่านศูนย์กลางสูงสุด 6 ซม.</li> </ul>
	<ul style="list-style-type: none"> <li>PRUNING SHEAR BAR BTZ10 19 บาร์เขื่อนตัดแต่งกิ่ง</li> </ul>
	<ul style="list-style-type: none"> <li>FOREST CUTTING DISC BAR BD4 ดิสก์บาร์ตัดกิ่งไม้ใหญ่ข้างทาง-ในป่า</li> </ul>

เครื่องตัดหญ้าแบบแขน /ARM MOWER

รถแทรกเตอร์ / TRACTOR

รุ่น Model	ส่วนต่อขยาย E Extension E (มม./mm.)	ยึดไฮดรอลิก Telescopic	น้ำหนัก Weight (กก./kg)	ถังน้ำมัน Oil tank (ลิตร/L)	หัวตัด Head (รุ่นmodel)	ปั๊ม Pump (ลิตร/นาที) (l/min)	มอเตอร์ไฮดรอลิก Hydraulic Motor แรงม้า/กิโลวัตต์ (HP/kW)	กำลัง Power แรงม้า/กิโลวัตต์ (HP /kW)	น้ำหนัก (กก.) Weight (kg)	ความกว้าง Width (เมตร/m)	พีทีโอ PTO (รอบ/นาที) (rpm)
<b>DOC 600</b>	9000	2	1810	260	30.5	120+20	67 (50)	150 / 200 (112 / 149)	7000	2.5	540

## หัวขุดดินพ่วงรถแทรกเตอร์ สำหรับงานขุด *Excavator with tractor trailer for excavation work*

### คุณสมบัติทางเทคนิคและอุปกรณ์มาตรฐาน TECHNICAL FEATURES AND STANDARD EQUIPMENT



สำหรับรถแทรกเตอร์ 120-200 แรงม้า  
For tractors 120-200 hp

Serie 7S	
A (มม.)	3780
B (มม.)	4650
C (มม.)	4820
D (มม.)	5210
E (มม.)	310

- ✓ หัวขุดแน็คไฮแบบเลื่อนข้างพร้อมระบบล็อกไฮดรอลิก ใช้ได้กับจุดเชื่อมต่อ 3 จุดของบูมไฮดรอลิก  
Sideshifting backhoe with hydraulic locking, applicable to the three-point hitch of the hydraulic boom
- ✓ การหมุนตรงกลาง 180° โดยกระบอกสูบ 1 ตัว (จดสิทธิบัตรแล้ว)  
180° central rotation by 1 cylinder (patented).
- ✓ ระบบอิสระพร้อมปั๊ม 44 ลบ.ม/รอบ, ถังในตัว 60 ลิตร, ตัวกรองน้ำมัน และน้ำมันไฮดรอลิก  
Independent system with 44 cm<sup>3</sup>/rev., pump, multiplier, 60-lt built-in tank, oil strainer and hydraulic oil.
- ✓ ตัวจ่ายมีอัตราการไหล 60 ลิตร/นาที และระบบควบคุมแบบปลายนิ้ว  
Monoblock distributor with 60 lt/min flow rate and finger-tip control levers.
- ✓ คันโยกและวาล์วป้องกันเกิดโพรงอากาศพร้อมดูดซับแรงกระแทกในตัว  
Levers and built-in shock-absorbing anti-cavitation valves.
- ✓ อัตราการไหล 70 ลิตร/นาที  
Flow rate 70 l/min
- ✓ แรงดันใช้งานสูงสุด: 190 บาร์.  
Max working pressure: 190 bar.
- ✓ บังกีมาตรฐาน 300 มม.  
Standard bucket: 300 mm.
- ✓ แกนกระบอกสูบคู่เคลือบโครเมียม  
Chrome-plated double-liner cylinder rods.

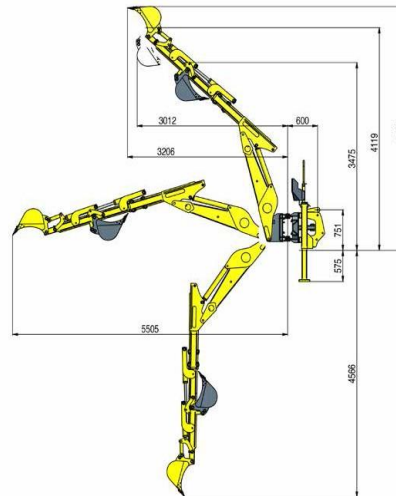
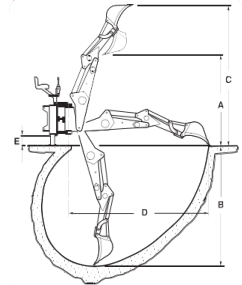

	บังกีมาตรฐาน BUCKET
	600 มม.

	บังกีทำความสะอาด น้ำ DITCH CLEANING BUCKET
	1200 มม.

	บังกีมุม 45° 45° TITLING BUCKET
	800 มม.

	ส้อมอเนกประสงค์ MULTIPURPOSE FORK
	800 มม.

	หัวค้อนไฮดรอลิก HYDRAULIC HAMMER
	96 กก.

	หัวสว่าน AUGER
	รุ่น TR2

	ดอกสว่าน DRILL BITS
	(Ø300 x L.1000 มม.)

	โครงเสริมความแข็งแรง หมวด 1 และ 2
	-

รุ่น Model	ความลึกของการขุด Digging depth (มม.)/(mm)	มุมการ หมุน Rotation angle	ความกว้างของเฟรม Moving frame width (มม.)/(mm)	น้ำหนัก Weight (กก.)(kg)	ถังน้ำมัน Oil tank (ลิตร)	บังกีมาตรฐาน Standard bucket (มม.)/(mm)	ความต้านทานการฉีกขาด ของฟัน Tooth tearing resistance (กก.)/(kg)	แรงขุดพร้อมบูมเสริม Digging force with auxiliary boom (กก.)/(kg)
7S	4.650	180°	2.000	1.190	60	300 (30 l)	5.135	1.800

## เครื่องทำลายตอไม้และตัดหญ้า (FORESTRY MULCHER)

รุ่น ชูว ขนาด 150/250 แรงม้า – 110/186 กิโลวัตต์

รถตัดหญ้าสำหรับงานป่าไม้ รุ่น Heavy Duty แบบดรัมโรเตอร์ พร้อมเครื่องมือคงที่สำหรับตัดกิ่งและต้นไม้ขนาดเล็กเส้นผ่าศูนย์กลาง 40 ซม.

Lawn mower for forestry work, Heavy Duty model, drum rotor type. Equipped with a fixed tool for cutting branches and small trees up to 40 cm in diameter.



### อุปกรณ์มาตรฐาน (STANDARD EQUIPMENT) :

- ข้อต่อสากล 3 จุด (ประเภท 2)  
3 point universal hitch (Category 2)
- หน่วยความเร็วเดียวที่ 1000 รอบต่อนาที  
Single speed unit, 1000 rpm
- โรเตอร์พร้อมเครื่องมือซ่อม  
Rotor with fix tools
- ประตูด้านหลังปรับด้วยระบบไฮดรอลิก  
Rear door with hydraulic adjustment
- โครงแข็งแรงสร้างด้วยคุณภาพสูงเหล็กมาตรฐาน (DOMEX 700-SS355)  
Strong frame built with very high quality steel (DOMEX 700SS355)
- ตัวถังคู่พร้อมเคาน์เตอร์ด้านล่างฝากระโปรงใน HARDOX 400  
Double chassis with inferior counter bonnet in HARDOX 400
- เสื้อคาร์ดานกลางพร้อมสลักนิรภัย(ตะเกียบข้างรถแทรกเตอร์ 1 3/4" Z20)  
Central cardan with safety bolt (tractor side fork 1 3/4" Z20)
- ระบบส่งกำลังด้านข้างแบบคู่พร้อมสายพาน 5 เส้นประเภท XPB  
Double lateral transmission with 5 belts type XPB

#### หมายเหตุอุปกรณ์รถแทรกเตอร์ (Tractor equipment notes)

- แนะนำให้ใช้เกียร์แปรผันหรือเกียร์ซูเปอร์ (Variable transmission or super gearbox)
- ต้องมีตัวจ่ายไฮดรอลิก 2 ถึง 4 ตัว (Hydraulic distributors requested from 2 to 4)

รุ่น (mod.)	กำลัง (POWER)		ความกว้างการทำงาน (WORKING WIDTH FOR)	ขนาดโดยรวม (TOTAL FOOTPRINT)	ความลึกการทำงาน พื้นตอไม้ (working depth stump floor)	ความลึก*การทำงาน ลูกกลิ้ง พื้น (Depth*Working floor roller)	ฟัน (TEETH**)	โรเตอร์ (ROTOR)	น้ำหนัก (WEIGHT*)
	แรงม้า (HP)	กิโลวัตต์ (kW)	มิลลิเมตร (mm)	มิลลิเมตร(mm)	เซนติเมตร (cm)	เซนติเมตร (cm)	จำนวน (quantity)	จำนวน (quantity)	กิโลกรัม (kg)
2200	200-250	149-186	2200	2600	51	10	1980	10	1980

\*เครื่องมือยึดอยู่กับที่ที่มีฟันที่แข็งแรง (เบ็ดตัดคาร์ไบด์สามชั้น) - \*Fixed tool with strong teeth (Three layer carbide insert)

## เครื่องตัดหญ้า แบบพลิกกลับได้ (Reversible shredder)

รุ่น **TWIN 5 PRO** ความกว้างการทำงานของเครื่องระดับมืออาชีพแบบพลิกกลับได้ตั้งแต่ 2600 ถึง 3000 มม.



เครื่องกวาดพื้นที่แบบมืออาชีพมาพร้อมใบมีดที่เหมาะสมสำหรับตัดหญ้า ก้าน พุ่มไม้ และไม้ ที่มีเส้นผ่านศูนย์กลางสูงสุด 9 ซม. นอกจากนี้ยังสามารถใช้กับรถแทรกเตอร์ที่มีตำแหน่งการขับเคลื่อนแบบพลิกกลับได้ โครงสร้างที่แข็งแรงของเครื่องจักรทำให้ผู้ใช้สามารถทำงานในสภาพที่ไม่เอื้ออำนวย เช่น พื้นที่กรังได้

### อุปกรณ์มาตรฐาน

- ข้อต่อคู่พร้อมระบบเปลี่ยนเกียร์แบบไฮดรอลิก
- กล้องเกียร์ล้ออิสระ 1000 รอบต่อนาที
- ใบค้อน
- ลูกกลิ้งรองรับแบบปรับได้, 194 มม
- พุ่มปม 3 จุด Cat.2
- ใบมีดฟันเฟือง
- ลูกกลิ้งพร้อมใบชุดโคลน
- การป้องกัน CE

### ข้อมูลทางเทคนิค

รหัส	มิลลิเมตร	มิลลิเมตร	กิโลวัตต์	แรมบ์	จำนวน	พิกโก้	กิโลกรัม	จำนวน	จำนวน	จำนวน	มิลลิเมตร	A	B	C
2923.260	2800	1220 1470	60	80	5	540	740	5	24	48	2800	950	1120	



## ลิฟต์อาร์ม

ความกว้างของแขนยก	1100 mm
ประเภทคู่ขนาน	ด้วยขนาน
ลิฟต์อาร์ม	ProfiLine FZ 46-29.1.01

## การดำเนินการ

- 1x Pallet fork Global
- 1x Bag-Lift H
- 1x Bucket Robust T 2,60



## รถแทรกเตอร์

ชื่อยี่ห้อ	Deutz-Fahr
โมเดลแทรกเตอร์	Agrotron 6190 RCshift

## รายละเอียดไฮดรอลิก

Hydraulic Type	Pro-Control
----------------	-------------

## สิ่งที่แนบมา

สิ่งที่แนบมา	Deutz-Fahr Agrotron 6190 RCshift
--------------	----------------------------------

## รายละเอียดแขนยก

วาล์ว	กลับสู่ระดับ (ปรับระดับอัตโนมัติและทิ้งอย่างรวดเร็ว)
ข้อต่อ	ไฮดร-ฟิกซ์ ไฟฟ้าครบชุด
อุปกรณ์วัดน้ำมัน	3. and 4. Oil Devices
การขับเคลื่อนที่สบาย	ไฟฟ้า
เปลี่ยนเฟรม	เฟรมเปลี่ยนไฮดรอลิก
อุปกรณ์เสริม 1	มาตรฐาน
อุปกรณ์เสริม 2	มาตรฐาน
อุปกรณ์เสริม 3	ไฟหน้ารถ
สีพิเศษ (สุทธิ)	Yes

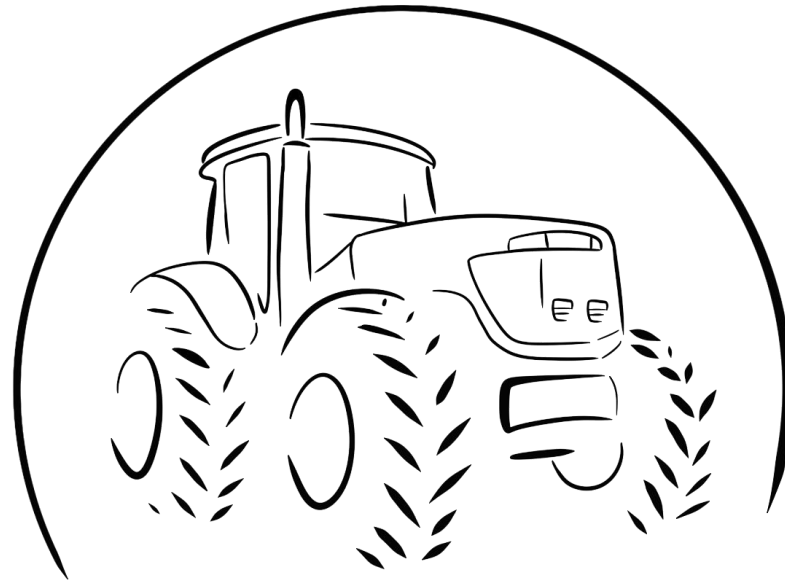

## AM-AGRITECH THAILAND

บริษัทแอม-อะกริเทค(ประเทศไทย) จำกัด

716 หมู่ 5 ตำบลห้วยกะเจา อำเภอเมืองนครราชสีมา จังหวัดนครราชสีมา 30000 E-mail : [info@am-agritech.co.th](mailto:info@am-agritech.co.th)

 092-946-6589  0929466589  [www.am-agritech.co.th](http://www.am-agritech.co.th)

 แอม อะกริเทค

 Am-agritech Thailand

 AM\_AGRITECH